



## Caratteristiche

Impianto a fanghi attivi prefabbricato in polietilene

## Settore di utilizzo

Adatto a trattare i reflui provenienti da scarichi domestici per il successivo recapito in corpo idrico superficiale.

## Note

FORNITO CON: temporizzatore, attivatore biologico. In conformità agli standard qualitativi dell'effluente indicati dal D. L.vo n°152/06, Allegato 5, Tabella 4. GARANZIE: Direttiva Macchine 2006/42/CE - Direttiva Compatibilità Elettro Magnetica 2004/108/CE - Direttiva Bassa Tensione 2006/95/CE

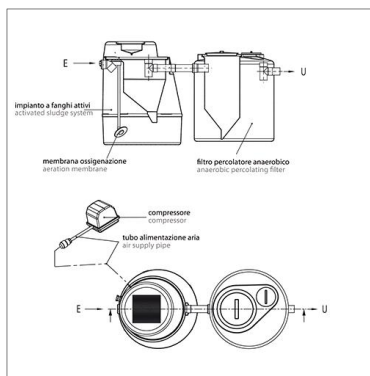

## SUPER QUATTRO, impianto a fanghi attivi

Codice	Altezza H (cm)	Altezza H1 (cm)	Articolo	D (cm)	D1 (cm)	Filtro Percolatore Anaerobico	Potenza (Kw)	Super	Utenti (A.E.)	Volume tot. (m3)
IS09300	140	122	S.Q.1	120	110	TIPO 1000	0,03	S.A.1	4	2,1
IS09301	160	122	S.Q.2	120	110	TIPO 1000	0,04	S.A.2	7	2,4
IS09302	180	140	S.Q.3	120	120	TIPO 1500	0,04	S.A.3	10	3,3
IS09303	230	195	S.Q.4	160	120	TIPO 2000	0,085	S.A.4	15	5,4
IS09304	230	200	S.Q.5	160	147	TIPO 3000	0,085	S.A.4	20	6,4
IS09305	220	200	S.Q.6	215	147	TIPO 3000	0,2	F.A.6	26	9
IS09306	270	245	S.Q.7	215	147	TIPO 4000	0,7	F.A.7	32	12
IS09307	305	220	S.Q.8	215	215	TIPO 6000	1,1	F.A.8	40	14