

Plastici rinforzati con fibra di vetro
CATALOGO

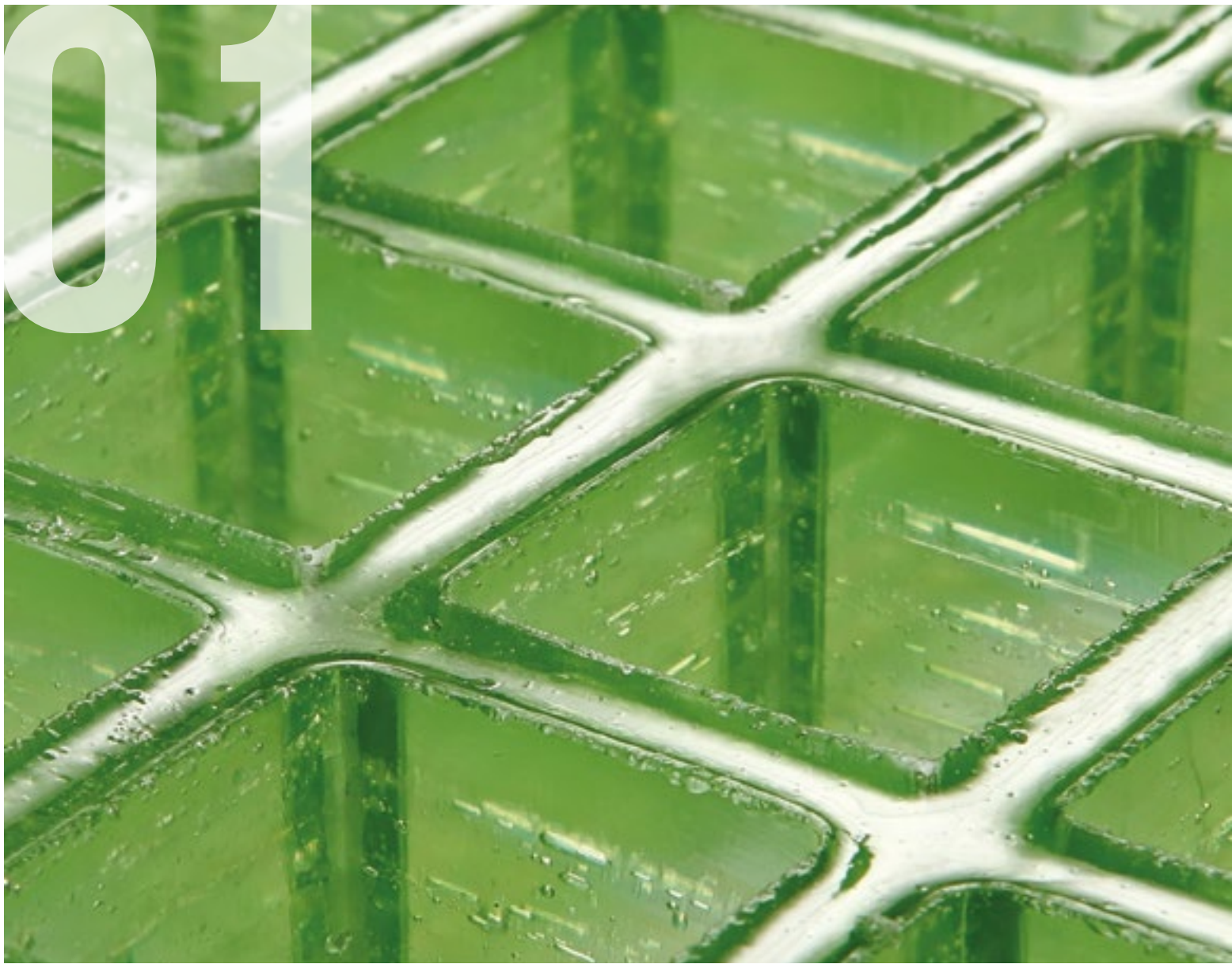

01



I SERVIZI

PROGETTAZIONE

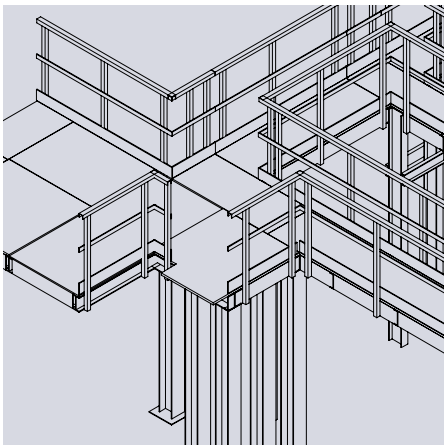

TEST MECCANICI



TEST RESISTENZA CHIMICA



CHI SIAMO



La M.M. opera dal 1977 nel settore dei **plastici rinforzati con fibre di vetro (PRFV)**, meglio conosciuto come vetroresina, producendo **grigliati e strutture di elevata qualità** (parapetti, passerelle, scale, recinzioni, cancelli, ecc). Le proprietà intrinseche della vetroresina consentono la realizzazione di strutture leggere e resistenti, facili da installare, che non richiedono manutenzione, con una notevole versatilità di impiego.

L'azienda offre **soluzioni ad hoc** attraverso servizi a valore aggiunto come la progettazione tecnica, il calcolo strutturale per materiali compositi, i test di resistenza chimica e meccanica, i servizi di taglio a misura e sagomatura nonché di finitura.

Ogni fase del processo aziendale, dalla progettazione alla produzione, dall'offerta al servizio post vendita è orientata alla **soddisfazione del cliente**.

MATERIE PRIME DI QUALITÀ

SOLUZIONI PERSONALIZZATE

RICERCA E INNOVAZIONE

TAGLIO A MISURA E SAGOMATURA



TRATTAMENTI SUPERFICIALI



VERIFICA CONFORMITÀ DEI PRODOTTI





TIPI DI CANCELLI

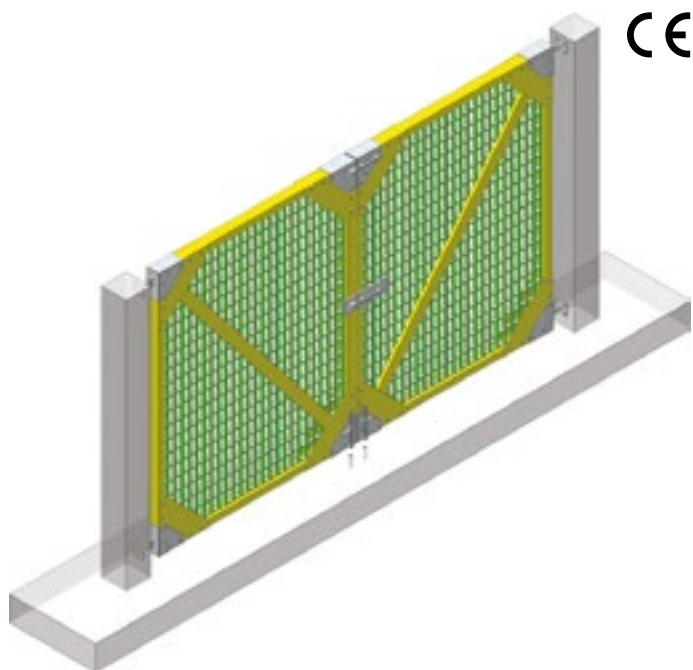

CANCELLO CARRAIO A DUE ANTE

CODICI	CCANC1 e CCANCE
PROFILO STRUTTURALE	profilo rettangolare in PRFV 80x50x5 mm, colore grigio
STRUTTURA INTERNA	grigliato o profili in PRFV, colore grigio
CARDINI CANCELLO	acciaio inox
CHIAVISTELLI DI CHIUSURA	acciaio inox

CANCELLI



I cancelli sono realizzati con profili, grigliati in vetroresina e accessori in acciaio inossidabile. Le dimensioni delle ante possono essere adattate alle esigenze del cliente.

I cancelli sono disponibili nelle seguenti versioni:

- cancelli carrai a due ante battenti a chiusura manuale - MARCATI CE
- cancelli pedonali a una anta battente a chiusura manuale

I cancelli carrai in PRFV sono marcati CE in conformità al Regolamento (UE) n. 305/2011. Testati secondo norma **UNI EN 13241-1**.

LEGERI

DIELETTRICI

MARCATI CE

CANCELLO PEDONALE A UNA ANTA

CODICE	CCANC2
PROFILO STRUTTURALE	profilo rettangolare in PRFV 85x25x3 mm, colore grigio
MONTANTE CANCELLO	profilo rettangolare in PRFV 80x50x5 mm
STRUTTURA INTERNA	grigliato o profili in PRFV, colore grigio
CARDINI CANCELLO	acciaio inox
CHIAVISTELLI DI CHIUSURA	acciaio inox

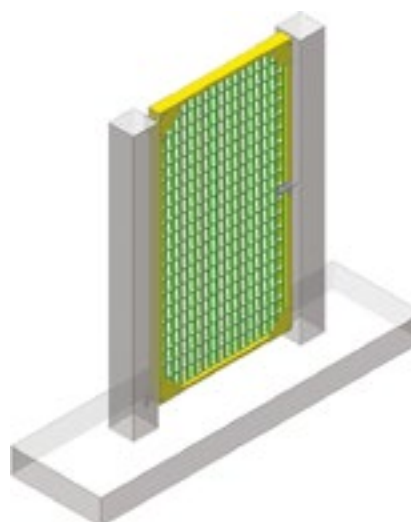

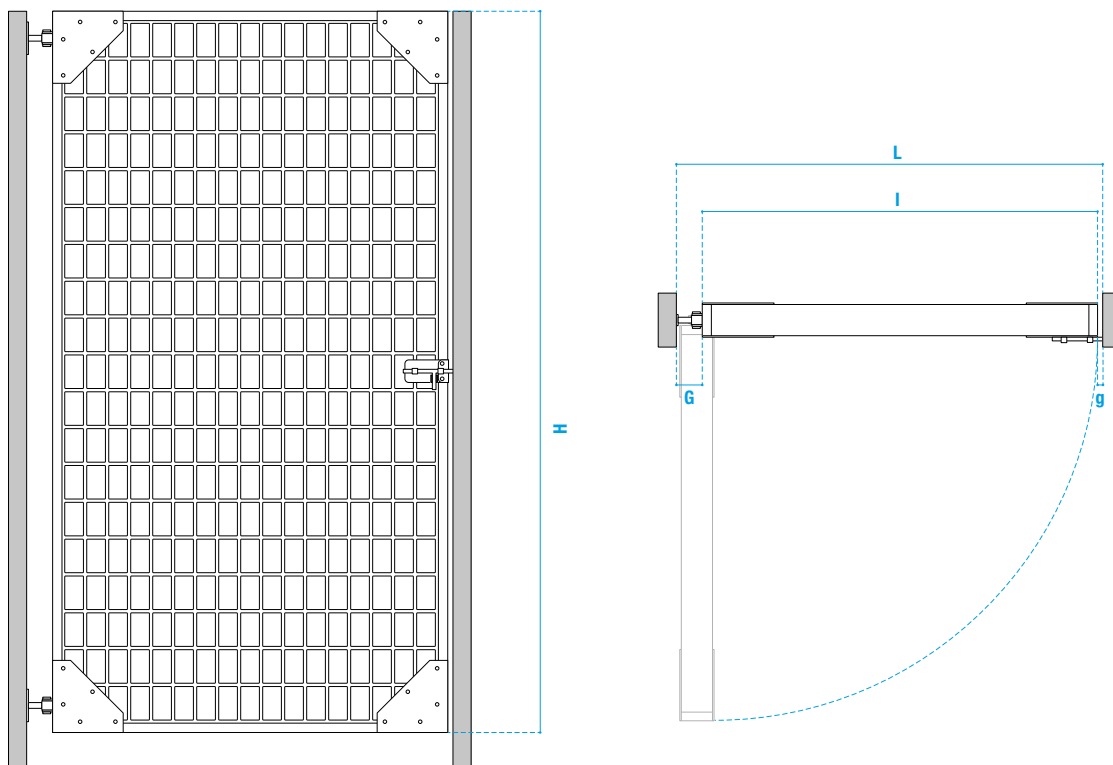

DIMENSIONI STANDARD PER CANCELLO AD 1 ANTA

L LARGHEZZA VARCO	I LARGHEZZA ANTA	G INGOMBRO CARDINE	g SPAZIO TRA ANTE	H ALTEZZA ANTA	LARGHEZZA GRIGLIATO	ALTEZZA GRIGLIATO
1.516 mm	1.449 mm	70 mm	15 mm	1.950 mm	1.381 mm	1.900 mm
1.216 mm	1.150 mm	70 mm	15 mm	1.950 mm	1.082 mm	1.900 mm
1.037 mm	971 mm	70 mm	15 mm	1.950 mm	903 mm	1.900 mm

Dimensioni relative a cancelli con grigliato SCH60/25

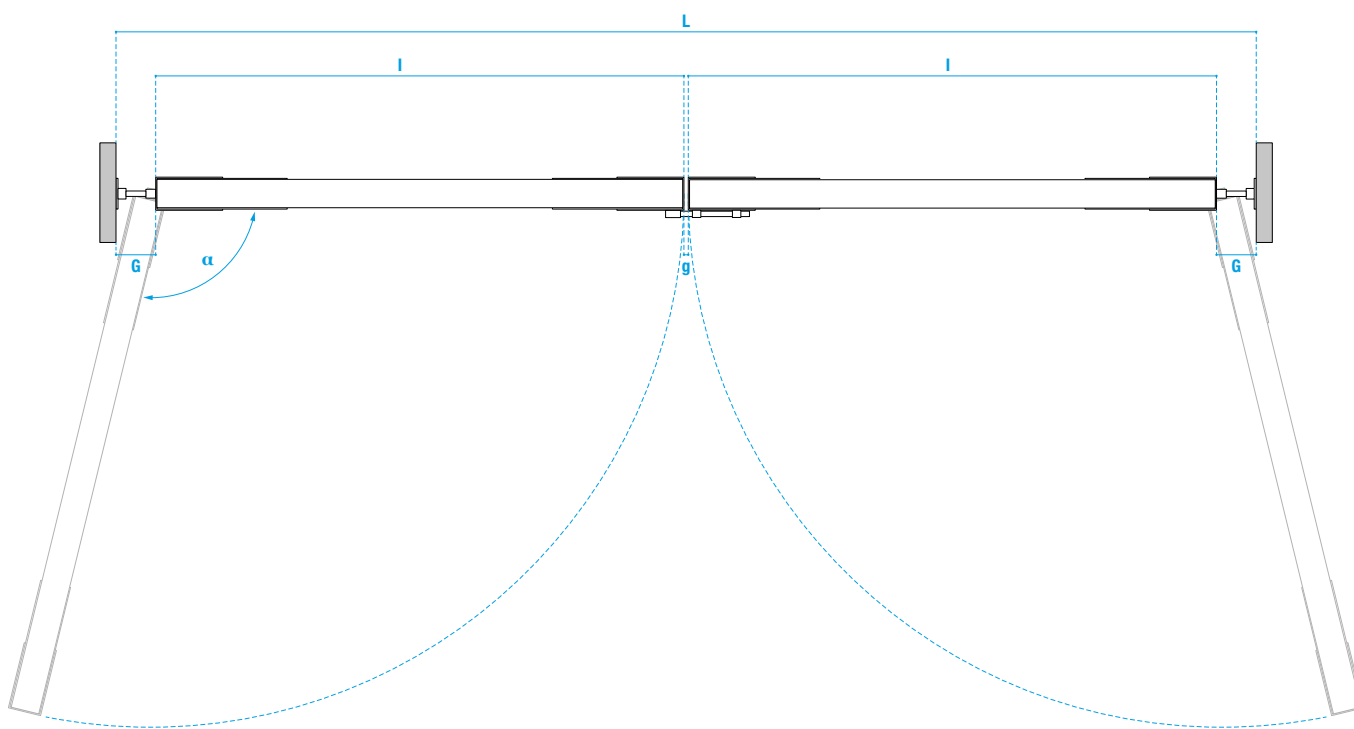
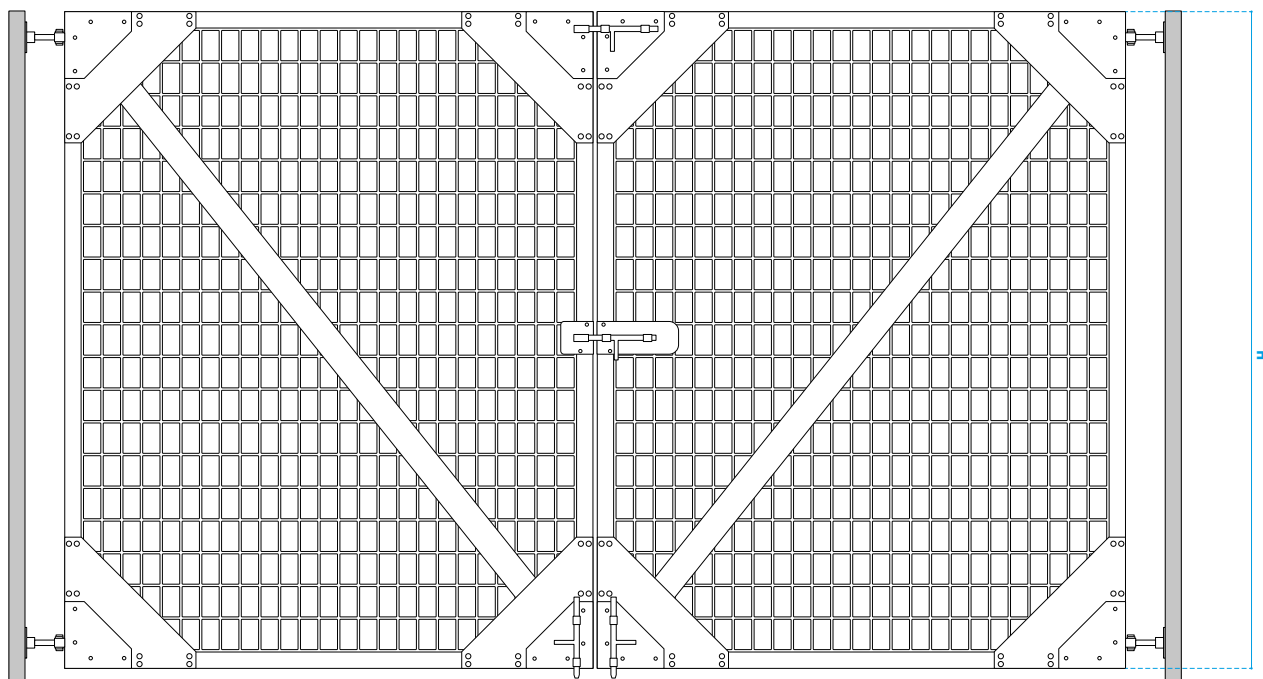

DIMENSIONI STANDARD PER CANCELLO A 2 ANTE

L LARGHEZZA VARCO	I LARGHEZZA ANTA	G INGOMBRO CARDINE	g SPAZIO TRA ANTE	H ALTEZZA ANTA	LARGHEZZA GRIGLIATO	ALTEZZA GRIGLIATO
3.000 mm	1.367 mm	126 mm	14 mm	2.000 mm	1.261 mm	1.900 mm
4.000 mm	1.852 mm	141 mm	14 mm	2.000 mm	1.746 mm	1.900 mm
5.000 mm	2.389 mm	104 mm	14 mm	2.000 mm	2.283 mm	1.900 mm
6.000 mm	2.897 mm	126 mm	14 mm	2.000 mm	2.761 mm	1.900 mm

Dimensioni relative a cancelli con grigliato SCH60/25

Progetto grafico
Interlaced srl

M.M. S.R.L.

UFFICI, AMMINISTRAZIONE E STABILIMENTO DI PRODUZIONE
Via Antonio Zanussi, 300/302, 33100 Udine - Italy
ph. +39.0432.522970 - fax +39.0432.522253

info@mmgrigliati.it - P. Iva / C.F. 00477620306

STABILIMENTO DI PRODUZIONE
Via Antonio Zanussi, 311, 33100 Udine - Italy

WWW.MMGRIGLIATI.COM

